

Tabulka parametřů J= 0,0064 kgm²

M 90 L2

Napětí	Varianta	MF				MB								MG								
		IP 44/IC 37 IP 23/IC 17				IP 23/IC 01								IP 44/IC 410								
		reg. do 50 T				reg. do 1500 T				reg. do 750 T				reg. do 300 T								
		P	n	η	I	P	n	η	I	P	n	η	I	P	n	η	I	P	n	η	I	
V		kW	min ⁻¹	%	A	kW	min ⁻¹	%	A	kW	min ⁻¹	%	A	kW	min ⁻¹	%	A	kW	min ⁻¹	%	A	
110	1	2,7	2700	82	30,0	2,7	2700	82	30,0	2,3	3070	82	25,5	1,85	3120	82	20,4	1,75	3160	84	19	
	2	1,7	1700	79	19,6	1,7	1700	79	19,6	1,5	1980	81	16,8	1,2	2020	82	13,3	1,1	2040	83	12	
	3	1,2	1200	75	14,6					1,05	1400	77	12,4	0,88	1460	80	10,0	0,82	1480	82	9,1	
	4	0,9	900	71	11,6					0,8	1070	73	9,9	0,66	1120	77	7,8	0,62	1140	78	7,2	
	5	0,7	700	66	9,7					0,62	850	70	8,0	0,54	910	73	6,7	0,5	920	76	6,0	
	6														0,38	630	68	5,1	0,35	640	71	4,5
160	2	2,65	2650	83	20,0	2,65	2650	83	20,0	2,25	3000	84	16,8	1,85	3070	84	13,8	1,7	3080	82	13	
	3	1,9	1900	80	14,8	1,9	1900	80	14,8	1,65	2200	82	12,6	1,35	2250	83	10,2	1,25	2260	84	9,3	
	4	1,45	1470	77	11,7					1,25	1700	80	9,8	1,05	1750	82	8,0	0,96	1770	83	7,2	
	5	1,15	1170	74	9,7					1,0	1350	77	8,1	0,85	1420	79	6,7	0,8	1440	81	6,2	
	6	0,82	820	69	7,4					0,72	960	73	6,2	0,6	1020	74	5,1	0,56	1040	78	4,5	
	7													0,4	670	69	3,6	0,38	690	72	3,3	
	8													0,31	520	65	3,0	0,3	540	66	2,8	
	220	3	2,75	2750	83	15,0	2,75	2750	83	15,0	2,3	3120	84	12,5	1,9	3180	83	10,4	1,75	3180	85	9,4
4		2,15	2150	82	11,9	2,15	2150	82	11,9	1,85	2450	82	10,2	1,5	2500	84	8,1	1,4	2520	85	7,5	
5		1,75	1740	82	9,7	1,75	1700	82	9,7	1,5	2000	81	8,4	1,2	2030	83	6,6	1,15	2060	84	6,2	
6		1,25	1240	76	7,5					1,05	1430	78	6,1	0,9	1500	80	5,1	0,82	1500	81	4,6	
7		0,82	820	69	5,4					0,72	960	73	4,5	0,6	1000	76	3,6	0,56	1030	77	3,3	
8		0,62	620	63	4,5									0,48	810	73	3,0	0,45	830	73	2,8	
9														0,4	690	70	2,6	0,38	700	72	2,4	
270		4	2,7	2700	83	12,0	2,7	2700	83	12,0	2,3	3060	84	10,2	1,85	3100	85	8,1	1,75	3150	85	7,6
		5	2,2	2200	82	9,9	2,2	2200	82	9,9	1,9	2500	84	8,4	1,55	2560	84	6,8	1,4	2560	85	6,1
	6	1,6	1600	80	7,4	1,6	1600	80	7,4	1,35	1850	82	6,1	1,1	1870	81	5,0	1,05	1900	85	4,6	
	7	1,05	1070	73	5,3					0,94	1250	76	4,6	0,78	1300	78	3,7	0,72	1320	81	3,3	
	8	0,84	840	69	4,5					0,74	1000	72	3,8	0,62	1050	76	3,0	0,58	1070	77	2,8	
	9	0,7	700	65	4,0					0,62	830	70	3,3	0,52	880	74	2,6	0,5	910	77	2,4	
	10													0,40	660	71	2,1	0,36	680	70	1,9	
	330	4	3,4	3400	84	12,2	3,4	3400	84	12,2												
		5	2,75	2760	84	9,9	2,75	2760	84	9,9	2,35	3130	85	8,4	1,9	3180	85	6,8	1,75	3180	86	6,2
		6	2,0	2000	82	7,4	2,0	2000	82	7,4	1,75	2300	83	6,4	1,4	2340	85	5,0	1,3	2360	86	4,6
7		1,35	1370	77	5,3					1,2	1580	79	4,6	1,0	1640	82	3,7	0,9	1650	83	3,3	
8		1,1	1100	72	4,6					0,95	1280	76	3,8	0,8	1340	81	3,0	0,75	1360	81	2,8	
9		0,92	920	71	3,9					0,8	1080	76	3,2	0,68	1140	79	2,6	0,64	1160	81	2,4	
10		0,66	670	65	3,1					0,6	800	70	2,6	0,5	850	76	2,0	0,48	870	76	1,9	
11														0,38	630	68	1,7	0,36	650	72	1,5	
400		5	3,4	3400	85	10,0	3,4	3400	85	10,0												
		6	2,5	2500	83	7,5	2,5	2500	83	7,5	2,1	2850	85	6,2	1,75	2900	84	5,2	1,6	2900	85	4,7
		7	1,7	1720	80	5,3	1,7	1720	80	5,3	1,5	1980	82	4,6	1,2	2030	83	3,6	1,15	2050	85	3,4
	8	1,4	1400	76	4,6					1,2	1620	79	3,8	1,0	1670	81	3,1	0,94	1700	84	2,8	
	9	1,2	1200	75	4,0					1,05	1370	77	3,4	0,85	1420	81	2,6	0,8	1440	80	2,5	
	10	0,88	880	71	3,1					0,76	1020	73	2,6	0,65	1080	77	2,1	0,6	1100	79	1,9	
	11	0,64	640	64	2,5					0,58	770	72	2,0	0,5	830	74	1,7	0,46	840	76	1,5	
	12													0,36	600	69	1,3	0,34	620	71	1,2	
	440	6	2,8	2780	85	7,5	2,8	2780	85	7,5	2,35	3140	85	6,3	1,9	3180	85	5,1	1,75	3200	88	4,6
		7	1,95	1940	82	5,4	1,95	1940	82	5,4	1,65	2200	83	4,5	1,35	2250	85	3,6	1,25	2280	85	3,3
		8	1,6	1600	79	4,6	1,6	1600	79	4,6	1,35	1800	81	3,8	1,1	1860	83	3,0	1,05	2000	82	2,9
		9	1,35	1330	77	4,0					1,15	1540	79	3,3	0,95	1600	83	2,6	0,9	1620	82	2,5
10		1,0	1000	72	3,5					0,86	1160	75	2,6	0,72	1220	78	2,1	0,68	1230	81	1,9	
11		0,72	730	68	2,4					0,85	860	70	2,1	0,55	920	74	1,7	0,52	940	78	1,5	
12														0,4	630	70	1,3	0,38	700	72	1,2	

Technické údaje

ROZMĚROVÝ NÁČRTEK

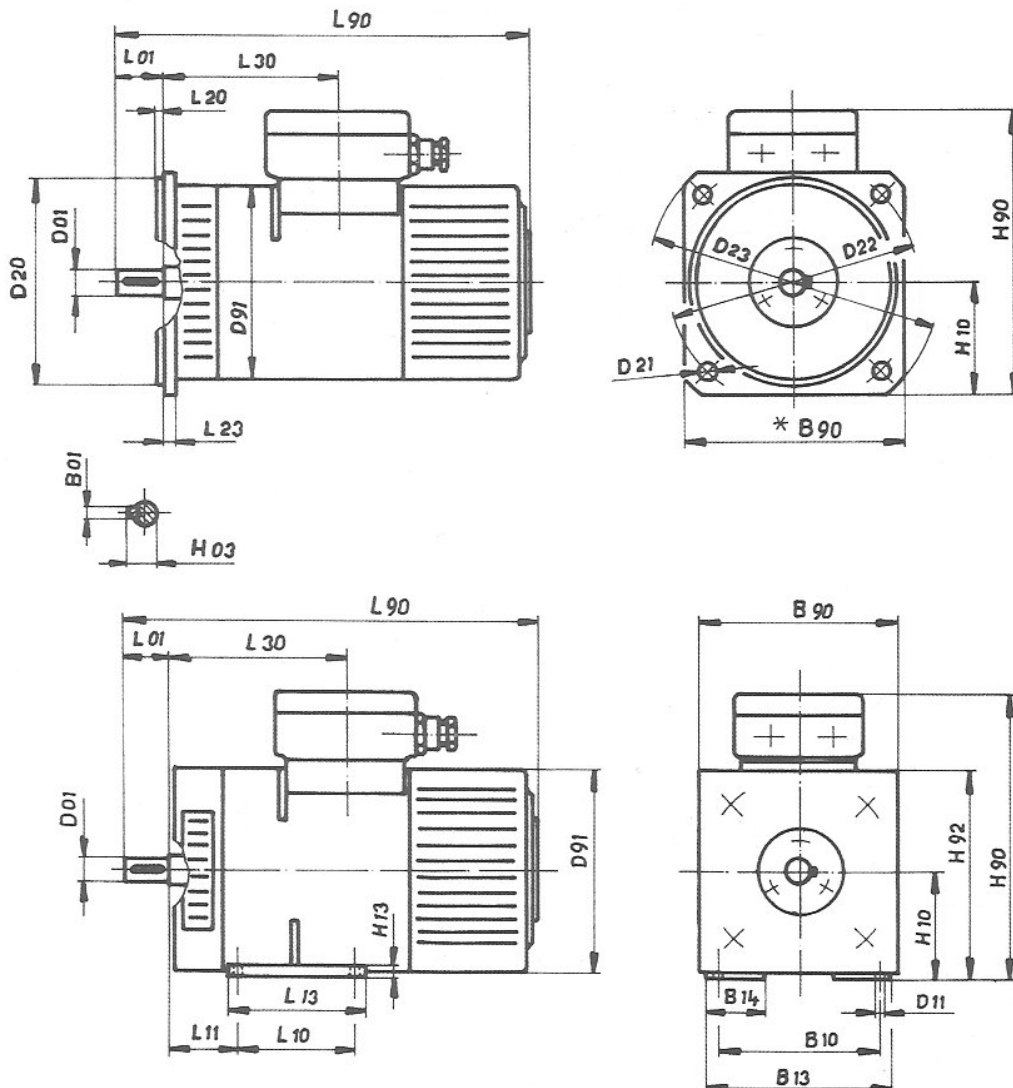

Rozměry v [mm]

TYP	B01	B10	B13	B14	B90	D01 k6	D11	D20 j6	D21	D22	D23	D91	H03	H10 -0,5
MB 90S	6	140	160	53	□188	19	10	180	15	215	250	174	21,5	90
MB 90L1														
MB 90L2														
MB 112S2	8	190	224	45	□240	28	12	180	15	215	250	216	31	112
MB 112S														
MB 112L														
MB 132M	10	216	250	45	□260	38	12	230	15	265	300	260	41	132
MB 132L														
MB 160M	12	254	286	50	□312	42	15	250	19	300	350	312	45	160
MB 160L1														
MB 160L2														

TYP	H13	H90	H92	L01	L10	L11	L13	L20	L23	L30	L90	Počet a velikost ucpáv. vývodek	m [kg]
MB 90S	10	247	177	40	100	56	120	4	10	152	352	2x P13,3x12	28
MB 90L1					125		160			182	382		33
MB 90L2					125		160			212	412		38
MB 112S2	12	303	220	60	114	70	148	4	10	170	441	2x P16x14	52
MB 112S					114		148			205	476		54
MB 112L					159		199			235	506		60
MB 132M	14	346	261	80	178	89	212	4	12	224	535	2x P21x18	82
MB 132L					203		243			264	575		91
MB 160M	18	395	316	110	210	108	237	5	12	261	607	2x P29x24	129
MB 160L1					254		281			306	652		152
MB 160L2					254		281			346	692		173